

Recuperador PROFESIONAL - Aceite usado



HIGH QUALITY since 1975

Recuperador neumático.

Ideales para el cambio rápido del aceite del motor en cualquier medio de transporte.

La recuperación del aceite usado tiene lugar tanto por gravedad, a través del cárter (15 litros) montado en un soporte regulable en altura, por medio de las sondas suministradas. Después de la despresurización, el aspirador funciona de manera autónoma sin necesidad de conexión continua a la red de aire comprimido.

Están diseñados para recolectar, almacenar y transportar aceite residual y refrigerante desde la bahía de servicio hasta el almacenamiento de aceite residual a granel. Es ideal para cambios rápidos de aceite de motor de cualquier vehículo de motor.

| Artículo | 42085 | |
|--------------------------------|---------------------|-----------|
| Capacidad del depósito | litros | 85 |
| Capacidad máx. de recuperación | litros | 52 |
| Capacidad de la precámara | litros | - |
| Capacidad del cárter | litros | 15 |
| Presión por despresurizar | bar | - |
| Tiempo de despresurización | min | - |
| Ruido | dB | - |
| Velocidad de aspiración | l/min | - |
| Capacidad total de aspiración | litros | - |
| Tubo de aspiración/vaciado | m | vaciado 2 |
| Presión máx. de vaciado | bar | 0,5 |
| Sondas suministradas | Art. | - |
| Empaquetado | N° - m ³ | 2 - 0,270 |
| Peso | kg | 33 |
| Dimensiones (A - B - C) | cm | 60-42-127 |
| Dimensiones máx. (D) | cm | 178 |

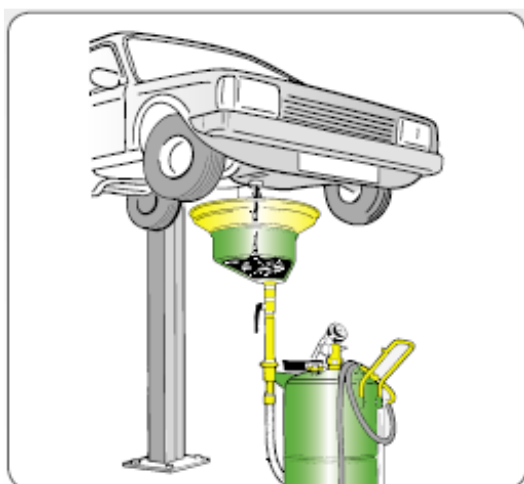

ORIGEN: ITALIA